



PUBLIC EXPOSE DESEMBER 2009

ANCORA
INDONESIA RESOURCES

Materi Presentasi

Agenda

2

- Ancora Indonesia Resources
 - ▣ Sepintas Perseroan
 - ▣ Struktur organisasi dan anak perusahaan
 - ▣ Tim manajemen
 - ▣ Struktur pemegang saham
- Kinerja Ancora Indonesia Resources
 - ▣ Kinerja umum Perseroan
 - ▣ Ikhtisar kinerja Multi Nitrotama Kimia dan Bormindo Nusantara
- Ancora Indonesia Resources di masa mendatang
 - ▣ Tantangan dan resiko
 - ▣ Rencana ke depan

Sepintas Perseroan

3

- Didirikan dengan nama PT Okansa Persada pada tahun 2004
- Tercatat di Bursa Efek Indonesia pada tahun 2006
- Berubah nama menjadi PT Ancora Indonesia Resources (“AIR”) pada tahun 2008
- Visi kami: **Menjadi perusahaan publik terkemuka di bidang energi dan sumber daya mineral dengan pertumbuhan yang berkesinambungan guna mencapai target yang optimal** berdasarkan prinsip-prinsip kehati-hatian, kebersamaan, keterbukaan, tata kelola perusahaan yang baik (*good corporate governance*) serta kepekaan terhadap tanggung jawab sosial (*corporate social responsibility*)

Struktur Organisasi

4

AIR memiliki strategi untuk melakukan pertumbuhan dan perluasan portofolio secara organik dan/atau inorganik di bidang usaha energi dan mineral



Tim Manajemen

5

Dewan Komisaris

□ **Judi Magio Yusuf – Presiden Komisaris**

Judi adalah seorang pensiunan Mayor Jenderal dari Angkatan Darat Indonesia. Ia pernah menjabat sebagai asisten kepala staf untuk keamanan dalam TNI, dan juga atase pertahanan Indonesia di Australia dan Inggris

□ **Edwin Stamboel – Komisaris**

Edwin pernah menjabat sebagai Direktur Bursa Efek Indonesia pada 1998-2000. Sebelumnya ia juga menjabat sebagai Direktur Utama di sekuritas lokal yang berpengalaman di bidang pasar modal

□ **Usman Darus - Komisaris**

Usman memiliki lebih dari 20 tahun pengalaman dengan latar belakang komersial yang luas di bidang sumber daya alam. Dia pernah menjabat sebagai Direktur Utama PT Ancora Indonesia Resources dan juga pernah menjabat sebagai Direktur Utama pada PT BZW Niaga Securities, dimana pernah menjadi Head of Corporate dan Project Finance

□ **I Nyoman Tjager – Komisaris Independen**

Nyoman baru-baru ini terlibat dalam Dewan Komisaris Bursa Efek Indonesia. Dia memegang sejumlah posisi di Badan Pengawas Pasar Modal dan Kementerian Negara BUMN

Dewan Direksi

□ **Dharma Djojonegoro – Presiden Direktur**

Dharma memiliki lebih dari 12 tahun pengalaman dengan fokus di bidang strategi dan operasi perusahaan sumber daya alam. Sebelumnya ia pernah bekerja di Citibank dan terakhir di McKinsey & Company, di mana dia membantu perusahaan sumber daya alam terkemuka di Eropa dan Asia dalam perjalanan transformasi menuju kinerja kelas dunia

□ **Roger Harkin – Direktur Pemasaran**

Roger memiliki 25 tahun pengalaman yang luas di bidang layanan logistik. Ia pernah bergabung pada tim manajemen di PT AKR Corporindo Tbk, penasihat teknis di Sinergi 2020 Logistik, dan pernah menjadi direktur utama di Jardine Group yang fokus pada layanan transportasi baik di Indonesia maupun di Filipina

□ **Meliza Musa – Direktur Keuangan**

Meliza memiliki lebih dari 9 tahun pengalaman dibidang Investasi Perbankan, setelah bekerja di Credit Suisse, UBS dan Lehman Brothers, juga pernah terlibat dalam berbagai transaksi pembiayaan perusahaan di Indonesia dan Singapura

Struktur Pemegang Saham

6

Sebelum PUT II (dalam persentase)

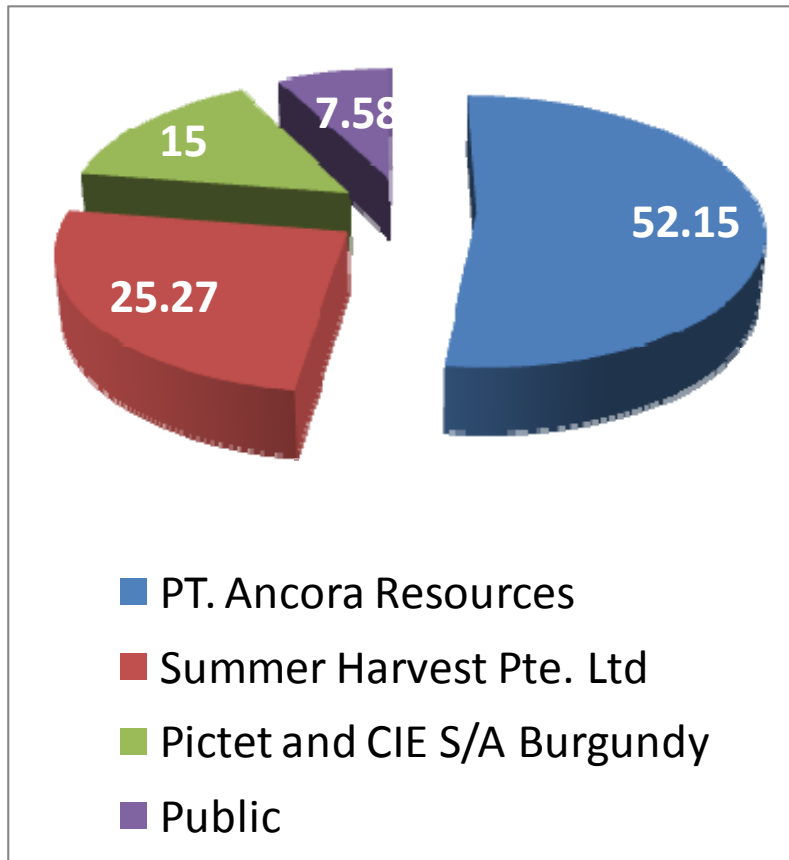

Sesudah PUT II (dalam persentase)*

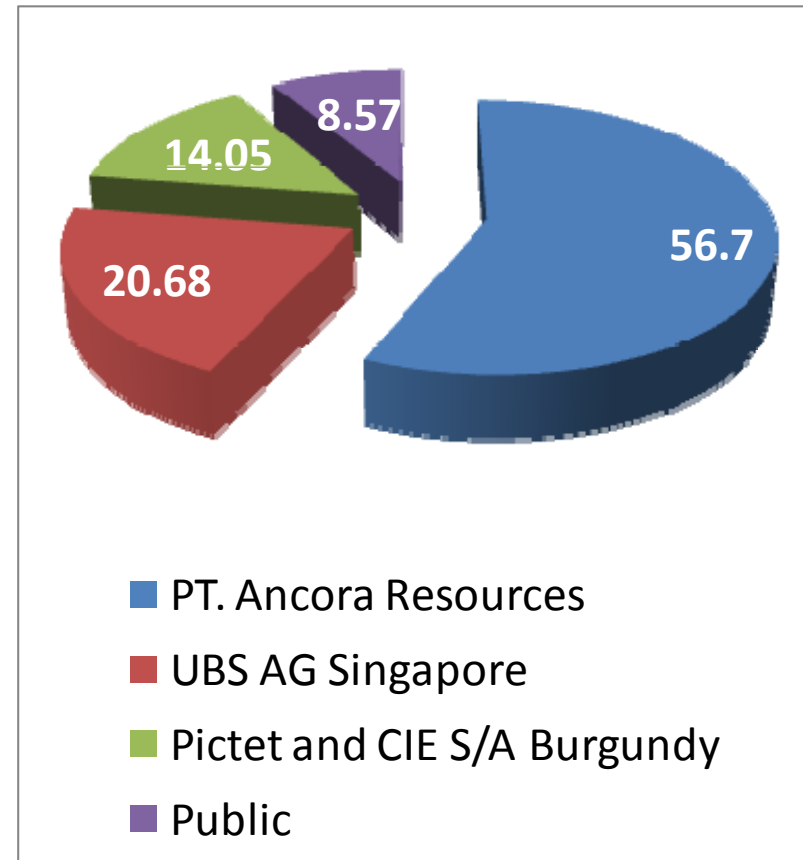

* Per 20 Oktober 2009

Profil MNK



7

Sekilas MNK

MNK bergerak dalam bidang produksi, impor dan distribusi Amonium Nitrat (AN), yang merupakan bahan peledak untuk tambang, industri semen dan lainnya.

•MNK merupakan distributor AN terbesar di Indonesia. MNK menjual AN dan jasa peledakan ke perusahaan tambang besar, antara lain Freeport Indonesia, Newmont, Adaro, Kideco, Arutmin, Indominco Mandiri, International Nickel Indonesia, Pama Persada dan Berau Coal.

•Pada saat ini, kapasitas produksi AN MNK adalah 37.000 MT/tahun dan sudah diutilisasi secara penuh. MNK sudah mulai melakukan pembangunan pabrik baru dengan tambahan kapasitas produksi AN sebesar 100.000 MT/tahun, yang akan meningkatkan keuntungan yang cukup besar dan juga untuk mengantisipasi meningkatnya permintaan AN dari industri tambang.

Latar Belakang

Pendirian MNK

MNK didirikan pada tahun 1987 dan mulai beroperasi tahun 1990. MNK memproduksi dan menjual Ammonium Nitrat ("AN") and Asam Nitrat ("NA"). AN dijual terutama kepada perusahaan atau kontraktor tambang untuk membuka lahan tambang.

Produksi

- Lokasi: Kawasan Industri Kujang – Cikampek
- Kapasitas: 37.000 MT/tahun
- Teknologi: Kaltenbach Thuring (Perancis) untuk AN dan DM Weatherley (Amerika Serikat) untuk NA
- Bahan baku utama: Amonia
- Pemasok utama amonia: PT Pupuk Kujang, salah satu pemegang saham MNK

ANCORA
INDONESIA RESOURCES

Pelanggan Utama MNK



Pemegang Saham (Per 23 Nopember 2009)

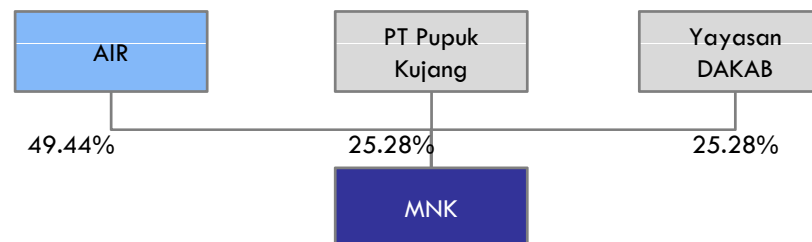

- AIR: pemegang 49.44% saham MNK. AIR memperkenalkan MNK pada pasar modal dan lembaga keuangan.
- PT Pupuk Kujang: pemegang 25.28% saham MNK. Pupuk Kujang merupakan salah satu produsen pupuk urea terbesar di Indonesia. Pupuk Kujang mempunyai komitmen jangka panjang untuk memasok amonia ke MNK .
- Yayasan DAKAB: pemegang 25.28% saham MNK. Yayasan DAKAB bergerak dalam bidang sosial.

Profil Bormindo



8

Latar Belakang

PT Bormindo Nusantara ("Bormindo") didirikan pada tahun 1981 sebagai kontraktor pengeboran minyak nasional. Rig pertama yang dimiliki adalah Frank 350HP Cabot 658, dimana pernah memegang kontrak satu tahun untuk melakukan pengeboran di Jawa Barat.

Pada tahun 1984, terdapat pemegang saham baru yang bergabung dengan Bormindo untuk memperkuat perusahaan. Caltex Pacific Indonesia, produsen minyak terbesar di Indonesia, menunjuk bormindo untuk menyediakan tiga rig untuk pengeboran berikut jasa di bawah kontrak lima tahun.

Bormindo adalah salah satu dari perusahaan pengeboran pertama yang mendapat sertifikasi ISO 9001 dari Bureau Veritas Quality International (BVQI), yaitu sebuah badan sertifikasi internasional.

Bormindo telah tumbuh menjadi sebuah patokan untuk perusahaan pengeboran minyak onshore dan jasa di Indonesia. Pada 2006, armada perusahaan telah tumbuh sampai 10 onshore rig, mewakili sekitar 8% rig yang tersedia di Indonesia.

Pemegang Saham

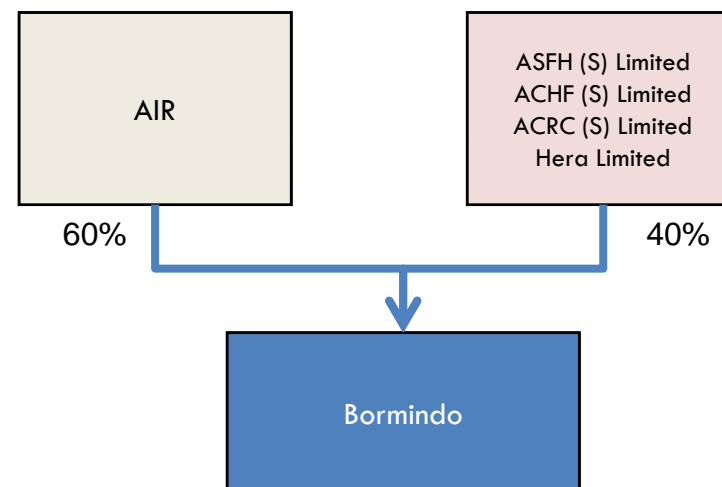

Pelanggan Utama Bormindo



ANCORA
INDONESIA RESOURCES



8

Profil Ancora Shipping

9

Latar Belakang

- PT AS didirikan pada tanggal 29 Juni 2009 dengan bidang usaha dalam bidang pelayaran dalam negeri
- Untuk mencapai maksud dan tujuan tersebut di atas PT AS dapat melaksanakan kegiatan usaha sebagai berikut:
 - ▣ Jasa pengelolaan pelayaran sungai; Pelayaran dalam negeri; Jasa pelayaran dan pengangkutan; Perwakilan pelayaran; Agen perkapalan perusahaan pelayaran; Usaha pelayaran penundaan laut; Jasa penyewaan peralatan pelayaran; Pelayaran darat; Jasa pengangkutan minyak, gas dan batu bara dan Jasa Penyewaan Kapal laut
- Tim Manajemen terdiri dari J. Roger Harkin (Komisaris) dan Teddy Kusumah Somantri (Direktur)
- Sampai dengan Public Expose ini dilaksanakan, PT AS belum melakukan kegiatan operasional

Pemegang Saham

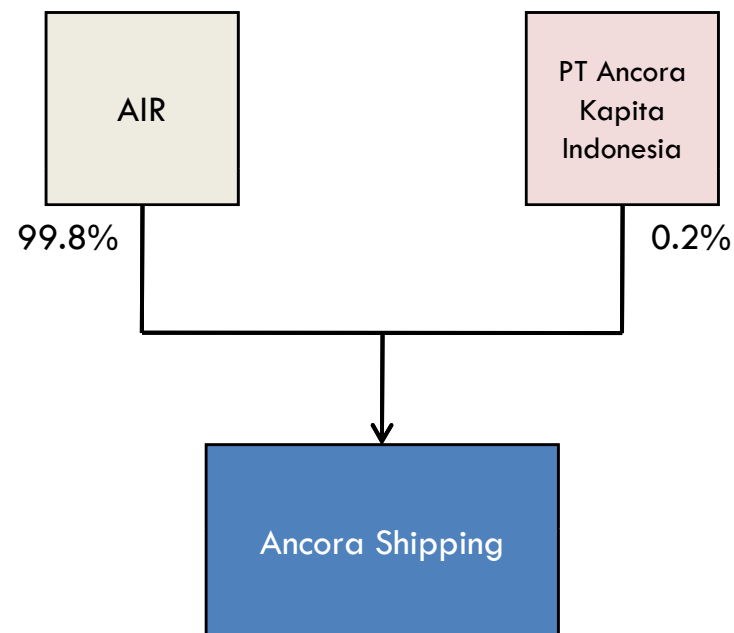

Agenda

10

- Ancora Indonesia Resources
 - ▣ Sepintas Perseroan
 - ▣ Struktur organisasi dan anak perusahaan
 - ▣ Tim manajemen
 - ▣ Struktur pemegang saham
- Kinerja Ancora Indonesia Resources
 - ▣ Kinerja umum Perseroan
 - ▣ Ikhtisar kinerja Multi Nitrotama Kimia dan Bormindo Nusantara
- Ancora Indonesia Resources di masa mendatang
 - ▣ Tantangan dan resiko
 - ▣ Rencana ke depan

Kinerja Keuangan AIR

Penjualan & Pertumbuhan Penjualan

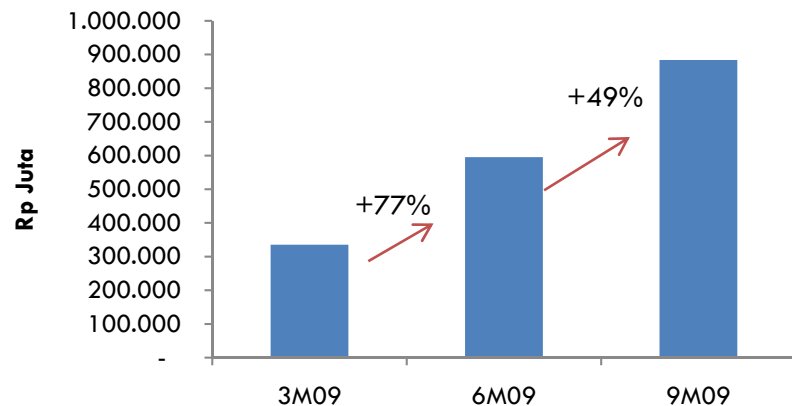

EBITDA & Marjin EBITDA

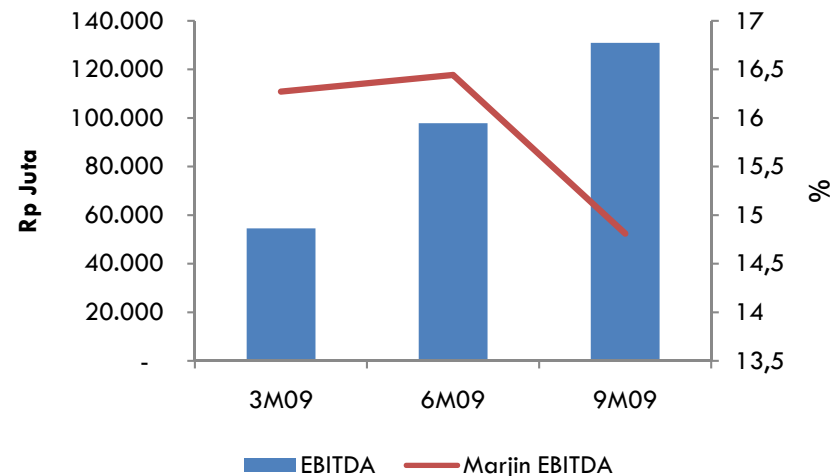

Laba Bersih & Marjin Laba Bersih

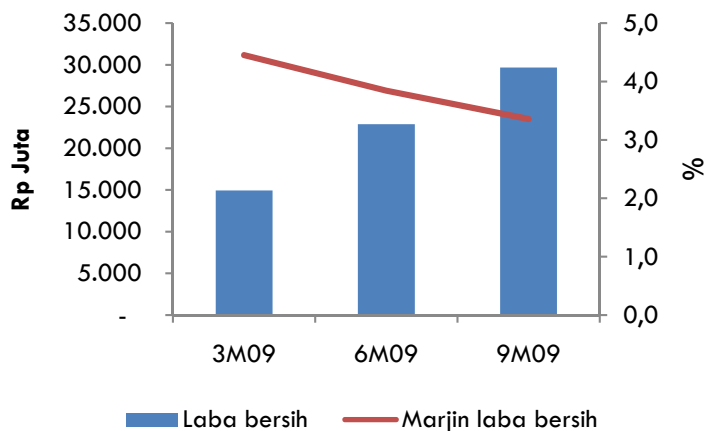

Profil Hutang dan ROE

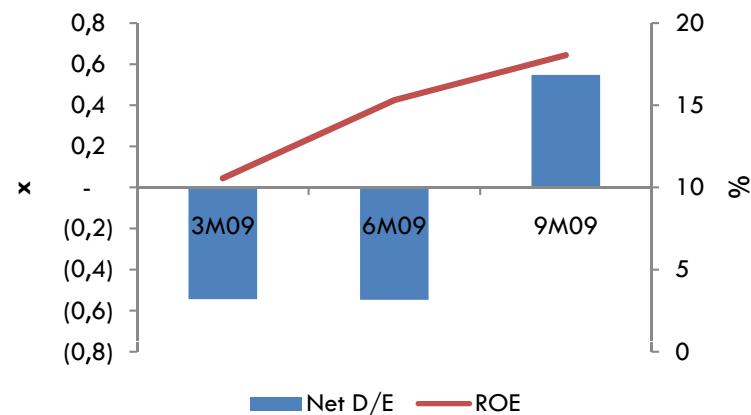

Kinerja Keuangan dan Operasi MNK



12

Penjualan

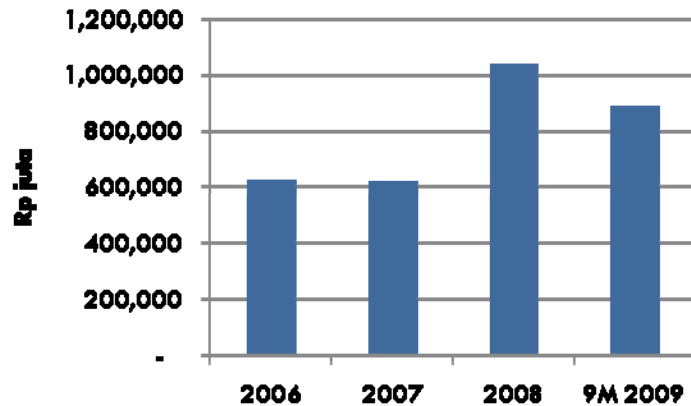

EBITDA

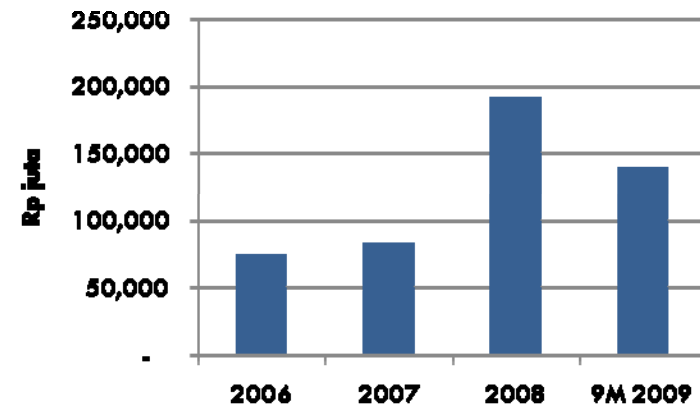

Volume Produksi dan Penjualan

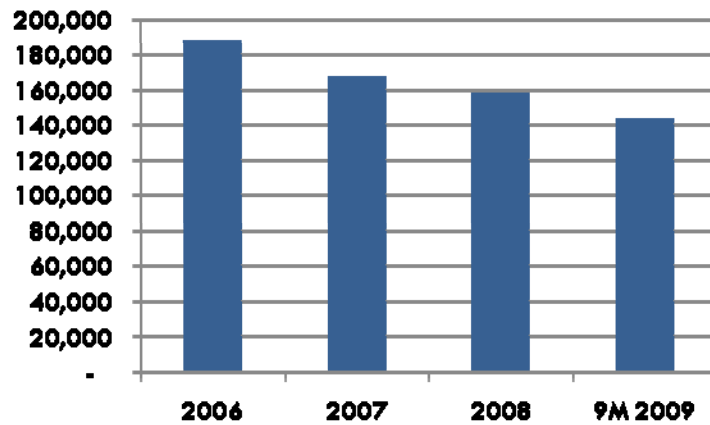

Volume Produksi dan Penjualan

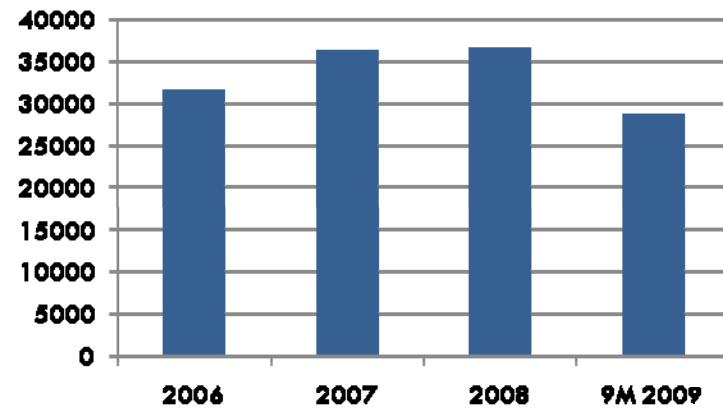

Rencana Expansi MNK



13

- Pembelian peralatan untuk unit asam nitrat serta refurbishment unit tersebut telah dimulai
- Pembelian peralatan *long delivery item* telah dipesan
- Pekerjaan “*Preactivity*” termasuk *piling* telah dimulai
- Proses *engineering design* hampir diselesaikan;
- Penetapan kontraktor untuk pembangunan pabrik dan detail kontrak telah memasuki tahap akhir
- Rencana commissioning pabrik baru di awal Q2 2011

Kinerja Keuangan Bormindo

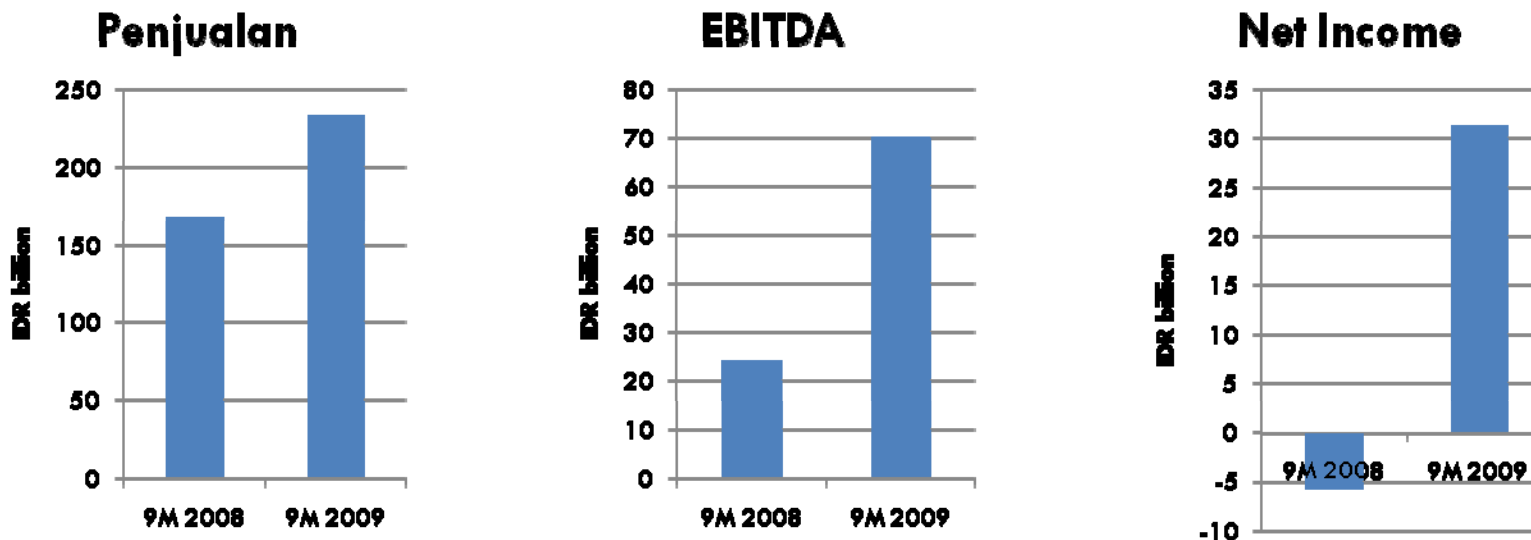

- Tingginya pendapatan pada periode 9M09 disebabkan oleh:
 - ▣ Pelemahan nilai tukar Rupiah pada 1 Q09
 - ▣ Pendapatan harian rata-rata lebih tinggi yang disebabkan oleh meningkatnya utilisasi Rig

Kinerja Keuangan Bormindo



15

		9M09	9M08	% chg	3Q09	2Q09	% chg	2008	2007	% chg
SUMMARY OF INCOME STATEMENTS										
Revenue	IDR bn	233.7	167.4	39.7%	72.8	70.7	3.0%	256.8	192.5	33.4%
EBITDA	IDR bn	70.1	23.9	193.3%	18.2	15.1	20.5%	65.7	38.5	70.4%
Operating Income	IDR bn	48.0	8.2	487.5%	10.6	7.7	37.9%	40.9	19.1	114.3%
Net Income After Tax	IDR bn	27.2	(5.5)	-592.9%	5.7	5.0	13.9%	2.0	7.5	-73.4%
EBITDA margin	%	30.0%	14.3%		24.9%	21.3%		25.6%	20.0%	
Operating margin	%	20.5%	4.9%		14.6%	10.9%		15.9%	9.9%	
SUMMARY BALANCE SHEETS										
Cash equivalents	IDR bn	1.1	9.6	-88.7%						
Assets	IDR bn	302.1	384.1	-21.3%						
Interest Bearing Debt	IDR bn	60.8	174.1	-65.1%						
Equity	IDR bn	184.2	145.3	26.8%						
Net gearing	IDR bn	33.0%	119.8%	-72.5%						
Interest Coverage	IDR bn	4.4	55.2%	689.9%						

- Tingginya pendapatan pada periode 9M09 disebabkan oleh:
 - ▣ Pelemahan nilai tukar Rupiah pada 1 Q09
 - ▣ Pendapatan harian rata-rata lebih tinggi yang disebabkan oleh meningkatnya utilisasi Rig

Agenda

16

- Ancora Indonesia Resources
 - ▣ Sepintas Perseroan
 - ▣ Struktur organisasi dan anak perusahaan
 - ▣ Tim manajemen
 - ▣ Struktur pemegang saham
- Kinerja Ancora Indonesia Resources
 - ▣ Kinerja umum Perseroan
 - ▣ Ikhtisar kinerja Multi Nitrotama Kimia dan Bormindo Nusantara
- Ancora Indonesia Resources di masa mendatang
 - ▣ Tantangan dan resiko
 - ▣ Rencana ke depan

Risiko dan Tantangan

17



Risiko dan tantangan	Mitigasi
Supply Ammonia	<ul style="list-style-type: none">• Kontrak jangka panjang dengan Pupuk Kujang untuk pasokan Ammonia
Supply Ammonia Nitrate untuk MNK	<ul style="list-style-type: none">• Memperluas basis impor untuk pasokan AN• Mengurangi ketergantungan dari impor AN dengan meningkatkan kapasitas produksi



Risiko dan tantangan	Mitigasi
Menurunnya produksi di klien utama Bormindo	<ul style="list-style-type: none">• Memperluas basis klien

Pengembangan Bisnis

18

Mengembangkan Anak Perusahaan

- Mengembangkan fasilitas produksi Ammonium Nitrate MNK di Cikampek
- Pengembangan basis klien MNK dan Bormindo
- Mengevaluasi kelayakan komersial dalam bidang transportasi/logistik

Explorasi Bisnis Baru

- Explorasi peluang trading batubara dan AN
- Melihat secara selektif potensi akuisisi untuk memperluas portofolio di bidang pertambangan batubara dan/atau industri minyak dan gas

Tanya jawab

19

TERIMA KASIH